

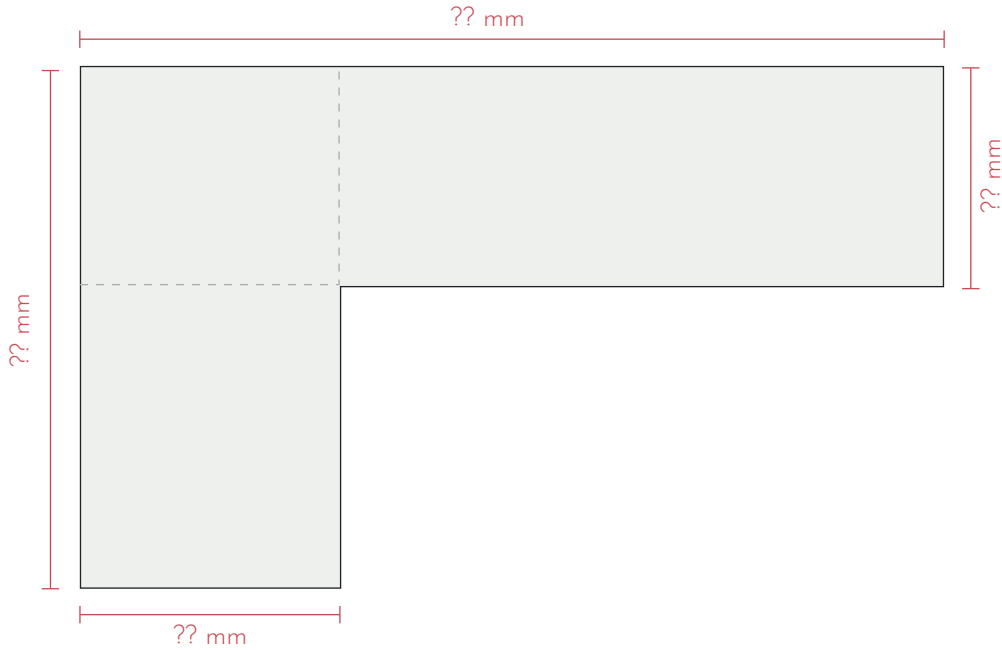

## “L” ALAKÚ MUNKALAP

1 Jelöld be a munkalap oldalainak méretét mm-ben.



2 Jelöld be a gyári éleket, hol legyen élzárás ABS-el és/vagy dekorcsikkal.

 Gyári élék  
(rádiuszos él,  
munkalap kerekítés)

 Élzárások  
dekorcsikkal

 Élzárások  
ABS-sel

 Összemarás  
helye

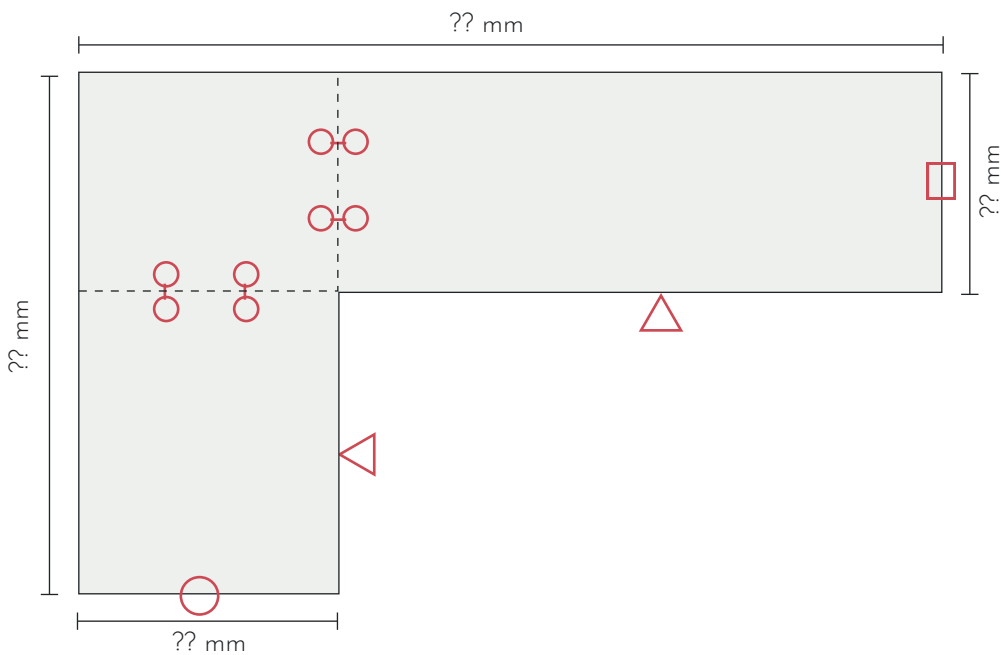

**3 Jelöld be a tűzhely kimarásának helyét!**

A bemarások a munkalap szélétől nem lehetnek kisebb távolságra, mint 50mm.

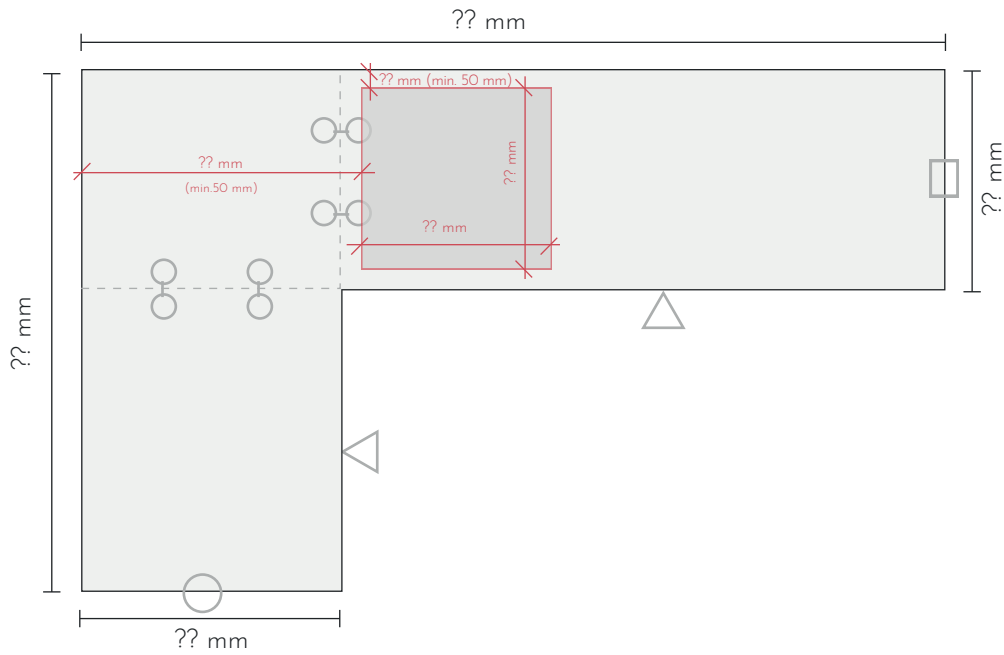

**4 Jelöld be a mosogató kimarásának helyét!**

A bemarások a munkalap szélétől nem lehetnek kisebb távolságra, mint 50mm.

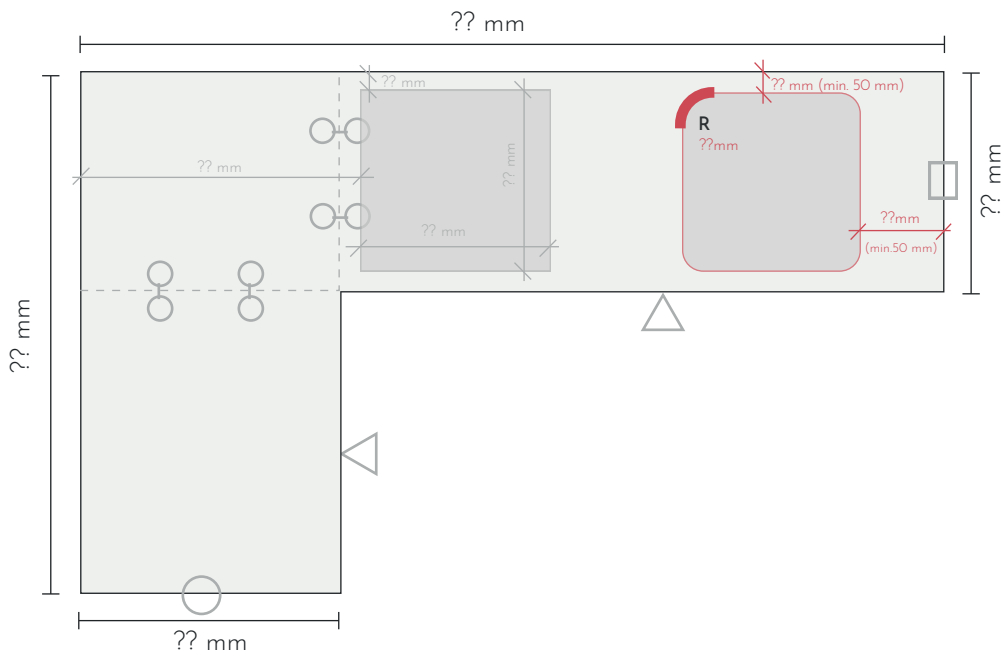

5 Jelöld be a szögválás helyét!

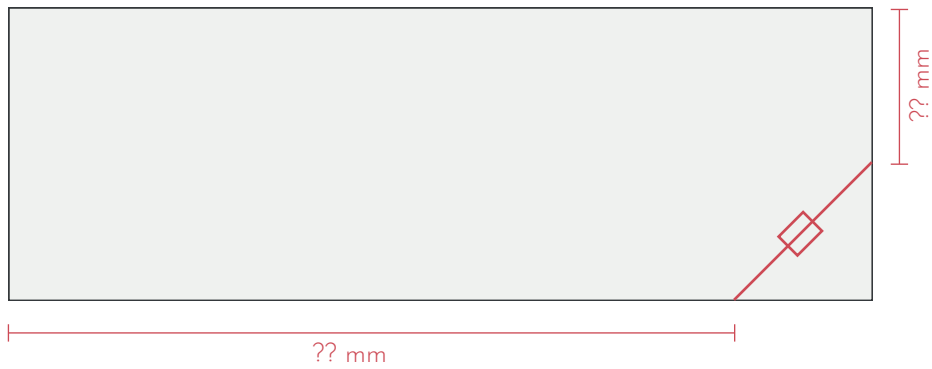

6 Jelöld be az íves marás helyét! (min. R120mm, csak ABS élzárással)

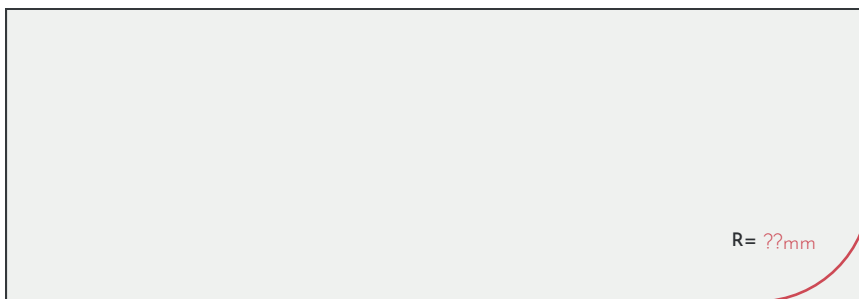

**Kérlek a következő oldalon lévő üres ábrán jelöld be a fenti ábrák alapján a pontos paramétereket!**



