

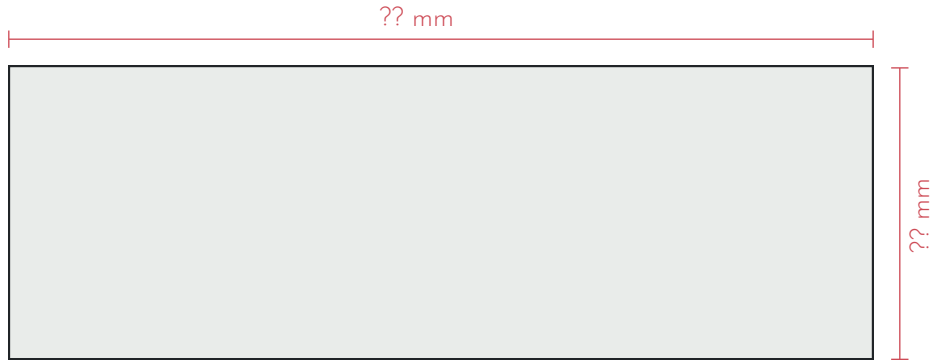

EGYENES MUNKALAP

1 Jelöld be a munkalap oldalainak méretét mm-ben.



2 Jelöld be a gyári éleket, hol legyen élzárás ABS-el és/vagy dekorcsíkkal.

 Gyári élek
(rádiuszos él,
munkalap kerekítés)

 Élzárások
dekorcsíkkal

 Élzárások
ABS-sel



3 Jelöld be a tűzhely kimarásának helyét!

A bemarások a munkalap szélétől nem lehetnek kisebb távolságra, mint 50mm.

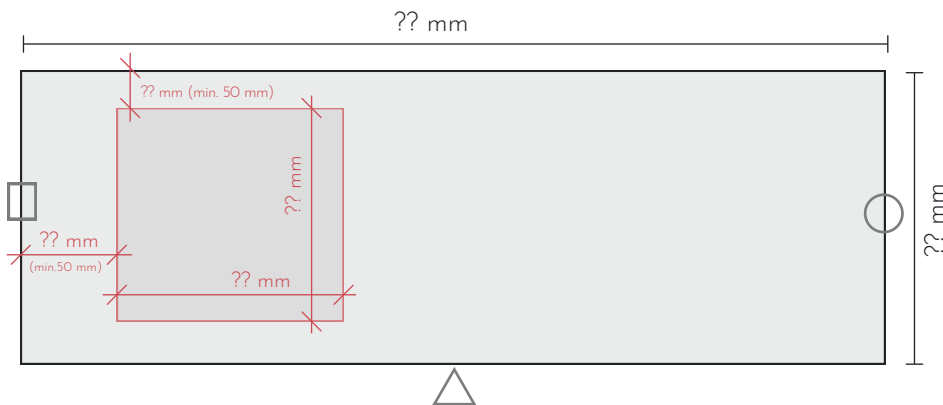

4 Jelöld be a mosogató kimarásának helyét!

A bemarások a munkalap szélétől nem lehetnek kisebb távolságra, mint 50mm.

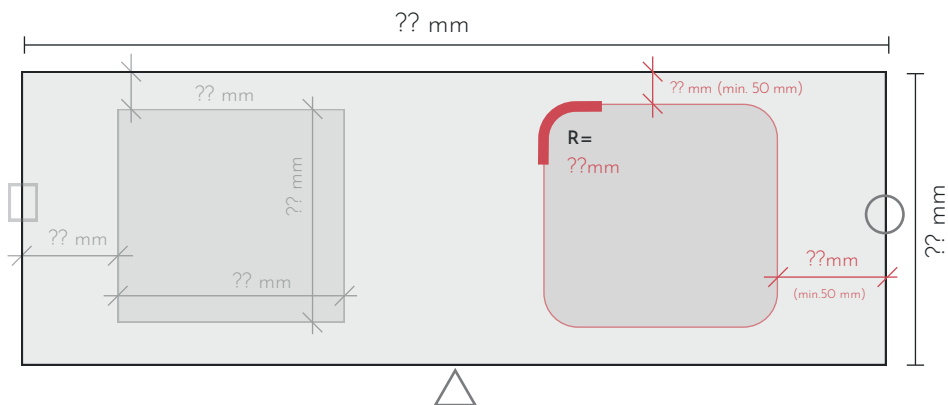

5 Jelöld be a szögvgás helyét!



6 Jelöld be az íves marás helyét! (min. R120mm, csak ABS élzárással)

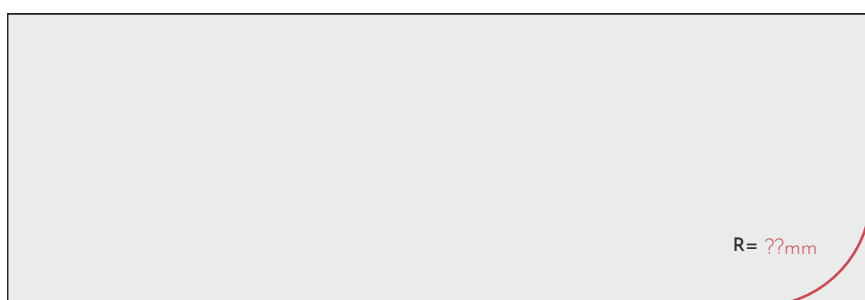

Kérlek a következő oldalon lévő üres ábrán jelöld be a fenti ábrák alapján a pontos paramétereket!

